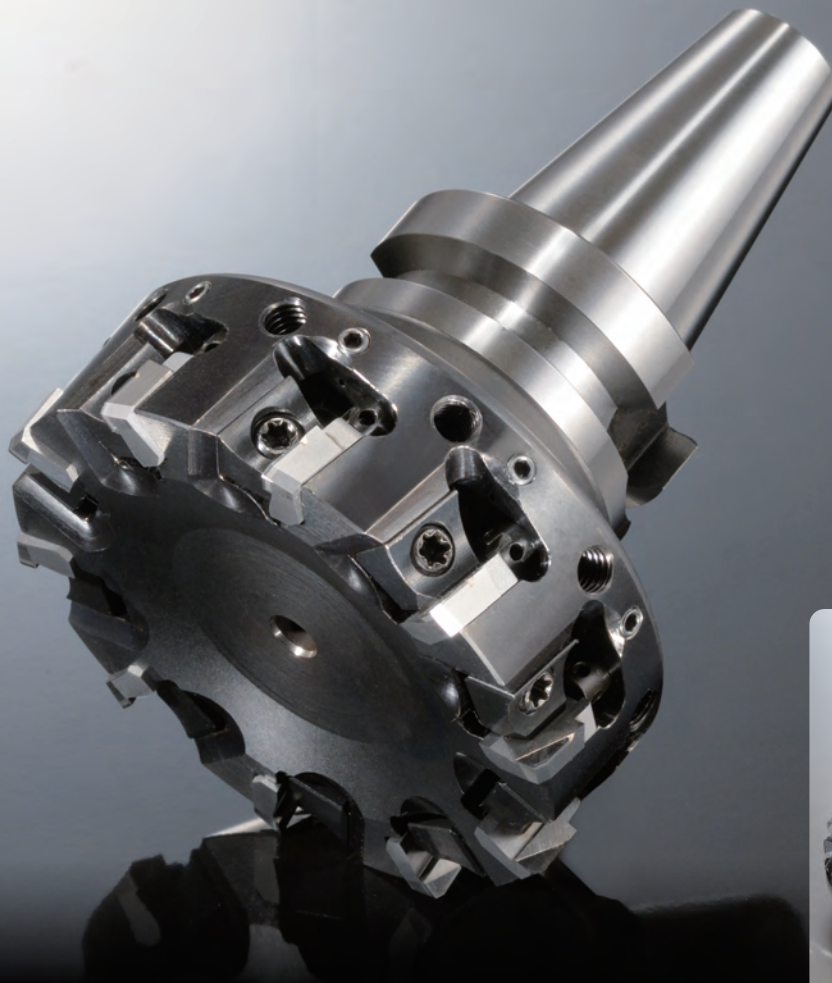

**アルミニウム合金加工用高能率カッタ**  
 High-Efficiency Milling Cutter for Aluminum Alloy

**アーバー一体型 HF-BBT30<sub>型</sub>**  
 Arbor Integrated Milling Cutter HF-BBT30 Type

**HF型カッタにBBT30 一体型登場!!**

BBT30 arbor integrated cutter is newly available in HF series.

**■ 特長 Features**

- ◆高剛性 ... 繋ぎ目なしのBBT (BIG-PLUS® BT30) アーバー一体型設計
- ◆高精度 ... 動バランスの釣り合い等級G2.5
- ◆高能率 ... 多刃設計 (3枚刃/インチ) で、 $v_f=20,000\text{mm/min}$ 以上の加工が可能
- ◆バリ抑制 ... ダブルチャンファ刃型採用
- ◆内部クーラント仕様

- High rigidity BBT(BIG-PLUS® BT30) arbor integrated cutter design without the joint
- High accuracy Balance class G2.5 in motion
- High efficiency Realize high speed machining of  $v_f$  of more than 20,000mm/min by multi-edged design (3 edge per inch)
- Burr reduction Adopt a double-chamfered cutting edge
- Internal coolant supply

# HF-BBT30型 Arbor Integrated cutter HF-BBT30 Type

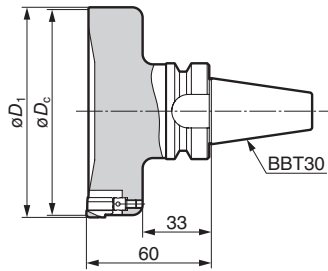

## ■ 本体(ファインピッチ:3枚刃/インチ) Body(Fine Pitch:3 Flutes/Inch)

型番 Cat. No.	在庫 Stock	寸法 (mm) Dimensions		刃数 No. of Teeth	重量 (kg) Weight
		$\phi D_c$	$\phi D_1$		
インチ HFF 12080R-BBT30		80	82	10	1.6
12100R-BBT30		100	102	12	2.4
12125R-BBT30		125	127	15	2.9

## ■ 型番の呼び方 Identification Details

# HF F 12 080 R-BBT30

① 型式記号 Cutter Series ② F:ファインピッチ F:Fine Pitch ③ チップサイズ Insert Size ④ カッタ径 Cutter ⑤ 勝手 Direction ⑥ 対応アーバー記号 Corresponding Arbor

## ■ チップ Insert

P 鋼 Steel M ステンレス鋼 Stainless Steel K 鋳鉄 Cast Iron N 非鉄金属 Non-Ferrous Metal S 難削材 Exotic Alloy H 高硬度材 Hardened Steel

材種分類 Grade		スマイア SUMIDIA	単位 Units (mm)			
適用加工 Application	高速・軽切削 High Speed/Light	N				
	汎用切削 General Purpose	N				
	粗切削 Roughing	N				
型番 Cat. No.	DA1000	切刃長 Cutting edge Length	さらい刃 形状 Unique wiper edge	用途 Application	Fig	
NF-LDEN 12T3ZDFR-L	●	6	直線 Straight	低抵抗 Low force	1	
12T3ZDFR-G	●	6	円弧 Arc	汎用 General purpose	1	
12T3ZDTR-H	●	6	円弧 Arc	刃先強化 Strong edge	1	
12T3ZDFR-GX	●	9	円弧 Arc	ロングエッジ Strong edge	2	
12T3ZDFR-W	●	—	円弧 Arc	ワイパー Wiper	3	

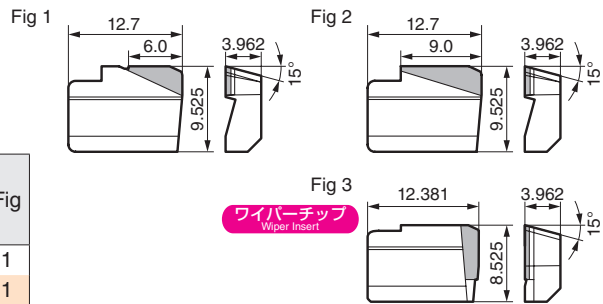

Fig 3  
ワイパーチップ  
Wiper Insert

## ■ 部品 Parts

(オプション Optional)

押え金 Clamp Plate	クランプボルト Clamp Bolt	調整ねじ Adjustment screw	スパナ Adjusting Wrench	調整スパナ Spanners	組立て用スパナ Assembling Wrench
HFW	WB6-13T	6.0	HFJ	TTX20	RFT
					HFVT (別売り) (Sold Separately)

\*1 BIG-PLUS®は大昭和精機株式会社の登録商標です。  
BIG-PLUS® is a registered trademark of BIG DAISHOWA SEIKI CO., LTD.

\*2 BT30主軸の機械にもご使用いただけます。  
Able to use in machining centers with BT30 spindles.

●印：標準在庫品 無印：受注生産品  
●mark: Standard stock item Blank: Made to order

**Nm** 推奨締め付けトルク (N·m)  
Recommended Tightening Torque (N·m)

### ◆安全にお使いいただくために◆



- 高温の切りくずが飛散したり長く伸びた切りくずが排出されることがありますので、安全カバーや保護メガネ等の保護具を使用し、防災・防火に十分ご注意ください。
- 鋭い切れ刃を持っているため取扱いにご注意ください。
- 使用方法を誤ったり、使用条件が不適切な場合、工具破損、飛散を招きますので推奨条件の範囲内でご使用ください。
- 不水溶性の切削液をご使用になる場合は、自動消火装置を設置するなどの対策を講じて頂き、火災にくれぐれもご注意ください。
- Very hot or lengthy chips may be discharged while the machine is in operation. Therefore, machine guards, safety goggles or other protective covers must be used. Fire safety precautions must also be considered.
- Please handle with care as this product has sharp edges.
- Improper cutting conditions or mis-handling of the tool may result in breakages or projectiles. Therefore, please use the tool within its recommended conditions.
- When using non-water soluble cutting oil, precautions against fire must be taken and please ensure that a fire extinguisher is placed near the machine.

# 住友電気工業株式会社

ハードメタル事業部 〒664-0016 兵庫県伊丹市昆陽北1-1-1 TEL(072)772-4531  
Sumitomo Electric Industries, Ltd. Hardmetal Division FAX(072)772-4595

Global Marketing Department 1-1-1, Koyakita, Itami, Hyogo 664-0016, Japan TEL+81-(72)-772-4535 FAX+81-(72)-771-0088

TOKYO	NAGOYA	OSAKA
直営営業部 東京営業グループ ☎(03)6406-2635	名古屋営業グループ ☎(052)963-2841	大阪営業グループ ☎(06)6221-3600
流通販売部 東京市販グループ ☎(03)6406-2636	名古屋市販グループ ☎(052)963-2880	大阪市販グループ ☎(06)6221-3700

## 住友電工ツールネット株式会社

製造元

## 住友電工ハードメタル株式会社

営業部 東京 ☎(03)6406-2814 中部 ☎(052)209-6285 大阪 ☎(06)6221-3900

>>> 切削工具の最新情報を発信中 <<<

<http://www.sumitool.com>



フリーダイヤル 0120-159110

110番 9:00~12:00, 13:00~17:00 (土・日・祝日を除く)